

3. I PLUS DELLE TERMOSTUFE A PELLETTA

01. GRANDE RISPARMIO: la termostufa permette di scaldare con il pellet sia l'aria che l'acqua per i termosifoni, i sanitari e l'impianto a pavimento garantendo un risparmio fino al 60% rispetto ai sistemi tradizionali di riscaldamento.

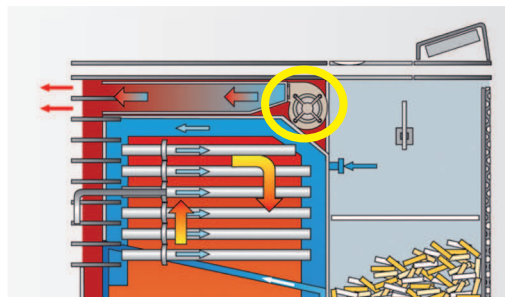

02. VENTILAZIONE DI SERIE: ventilazione di serie per poter distribuire aria calda nell'ambiente.



* Escluso il modello 14 Kw

03. DIMENSIONI COMPATTE: stufa molto compatta e poco invasiva rispetto alla resa che riesce a erogare.

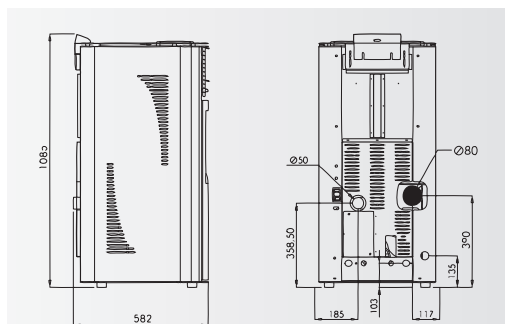

04. IMPIANTO INTEGRATO: la termostufa permette di raddoppiare il risparmio se integrata con l'impianto fotovoltaico e/o solare.

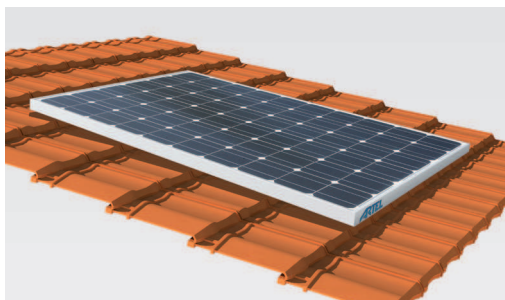

05. TERMOSTUFA 14: La schiena della caldaia contiene 6 tubazioni lungo le quali sono posti 6 turbolatori che imprimono un moto turbolento e centrifugo ai fumi. L'acqua scorre in controcorrente ai fumi che in questo modo cedono al massimo il loro calore.

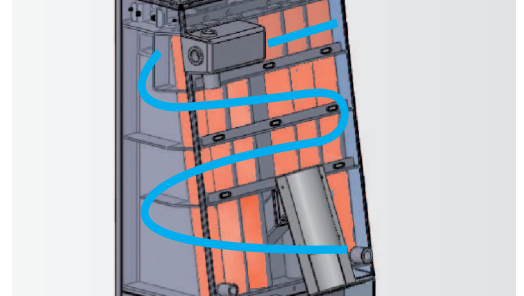

06. COLLEGAMENTI IDRAULICI: termostufa completa di tutti gli elementi idraulici per riscaldare l'acqua e facilmente ispezionabile per manutenzioni o pulizie.

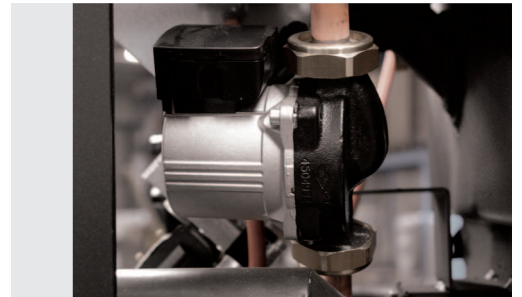

07. SISTEMI DI SICUREZZA: le termostufe sono dotate di molteplici sistemi di sicurezza tra cui: valvola di sfiato automatica, pressostato, valvola di sicurezza, sensore di sicurezza, sensore di temperatura dell'acqua della caldaia con termostato di sicurezza.

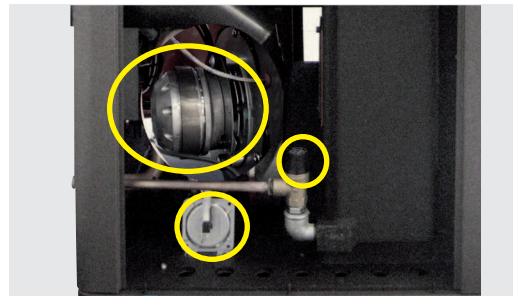

08. CASSETTO RACCOGLI CENERE: doppio cassetto raccogli cenere per poi dare anche ispezionabilità al ventilatore estrattore fumi.

